

MANUEL DE L'UTILISATEUR
(conservez ce document à des fins de référence)

Pour

**APPAREIL DE CHAUFFAGE MOBILE À COMBUSTION
INDIRECTE FVNP-200RC**

APPROUVÉ POUR USAGE AU CANADA ET AUX ÉTATS UNIS
Selon les normes ANSI Z83.7/CSA 2.14 2000 concernant les appareils de chauffage au gaz /
conçus pour une utilisation sans surveillance.



Date d'édition: 1 Aout, 2017



FLAGRO INDUSTRIES LIMITED
ST. CATHARINES, ONTARIO
CANADA

MISE EN GARDE GÉNÉRALE :

IL EST IMPORTANT DE RESPECTER LES MISES EN GARDE ET LES INSTRUCTIONS FOURNIES AVEC CET APPAREIL DE CHAUFFAGE. TOUT MANQUEMENT À CET ÉGARD POURRA CAUSER DES BLESSURES GRAVES, VOIRE MORTELLES, OU DES DOMMAGES À VOS BIENS, SUITE À UNE INCENDIE, UNE EXPLOSION, UNE BRULURE, UNE ASPHYXIE, UN EMPOISONNEMENT À LA MONOXYDE DE CARBONE ET/OU UN CHOC ÉLECTRIQUE.

CET APPAREIL NE DOIT ÊTRE UTILISÉ QUE PAR DES INDIVIDUS AYANT COMPRIS LES INSTRUCTIONS, ET QUI SONT EN MESURE DES LES SUIVRE.

SI VOUS AVEZ BESOIN D'AIDE OU D'INFORMATIONS SUPPLÉMENTAIRES CONCERNANT L'APPAREIL (MANUEL DE L'UTILISATEUR, ÉTIQUETTES, ETC.), VEUILLEZ CONTACTER LE FABRICANT. CONTACT THE MANUFACTURER

AVERTISSEMENT :

RISQUE DE BRÛLURE, D'INHALATION ET D'EXPLOSION. TENIR ÉLOIGNÉ DE TOUTE MATIÈRE COMBUSTIBLE (MATÉRIAUX DE CONSTRUCTION, PAPIERS, CARTONS, ETC.) TEL QU'IL EST PRÉCONISÉ DANS LES INSTRUCTIONS. NE JAMAIS UTILISER L'APPAREIL DE CHAUFFAGE DANS DES LIEUX AYANT, OU QUI POURRAIENT AVOIR, DES MATIÈRES COMBUSTIBLES EN SUSPENSION DANS L'AIR, OU EN PRÉSENCE DE PRODUITS TELS QUE L'ESSENCE, DES SOLVANTS, DE LA PEINTURE, DES POUSSIÈRES OU TOUT AUTRE PRODUIT CHIMIQUE DONT VOUS IGNOREZ LA COMPOSITION.

AVERTISSEMENT :

NE PAS UTILISER CET APPAREIL DANS UNE RÉSIDENCE OU UN VÉHICULE DE RÉCRÉATION.

AVERTISSEMENT :

CET APPAREIL EST DESTINÉ UNIQUEMENT À UNE UTILISATION DANS DES IMMEUBLES EN COURS DE CONSTRUCTION OU SUBISSANT DES ALTÉRATIONS OU DES RÉNOVATIONS, AINSI QUE DANS DES CAS D'URGENCE.

ASSUREZ-VOUS QUE L'ESPACE DANS LEQUEL L'APPAREIL EST UTILISÉ SOIT TOUJOURS BIEN VENTILÉ. COMPTEZ 1 POUCE CARRÉE D'AIR FRAIS POUR CHAQUE 1000 BTU/H DE CHALEUR.

CET APPAREIL DOIT ÊTRE INSTALLÉ DE FAÇON À ÉVITER UNE EXPOSITION DIRECTE AUX GOUTTELETTES D'EAU ET/OU DE L'EAU QUI COULE.

Cet appareil a été conçu et approuvé pour une utilisation sur des sites de construction selon la norme ANSI Z83.7/ CGA 2.14. 2000.

Nous ne pouvons pas anticiper tous les cas d'utilisation de nos appareils de chauffage. VEUILLEZ CONTACTER LES INSTANCES LOCALES APPROPRIÉES POUR TOUTE QUESTION CONCERNANT L'USAGE DE CET APPAREIL.

Certains aspects de l'usage de gaz combustibles et d'appareils de chauffage peuvent être régis par d'autres normes. Veuillez contactez les instances locales pertinentes à ce titre.

SPÉCIFICATIONS

Modèle	FVNP-200RC
Débit entrant.....	200,000 BTU/h
Combustible.....	Propane Gaz Naturel
Pression du manifold.....	1.45" W.C. Propane 3.44" W.C. GN
Pression du combustible	13,0" W.C. Propane 10,0" W.C. GN
Allumage	Allumage directe
.....	Control du thermostat
Circulation de l'air.....	2600 cfm
Consommation de combustible	9.25 lbs/h Propane 190 cfh GN
Approuvé.....	cETLus listé
Poids	300 lbs

INSTALLATION :

L'installation de cet appareil pour une utilisation avec le gaz naturel doit être conforme aux règlements locaux, ou à défaut, au Code National de Combustibles et Gaz ANSI Z223.1/NFPA 54 et le Code d'installations au gaz naturel et au propane CSA B149.1-00. Cet appareil de chauffage doit être installé par un technicien de gaz qualifié conformément aux codes publiés par les instances locales pertinentes. Toute installation dans l'état de Massachusetts doit être effectuée par un plombier et un installateur de gaz qualifiés de l'état de Massachusetts.

L'installation de cet appareil pour une utilisation avec une citerne ou cylindre de propane doit respecter les règlements locaux, ou lorsque ces derniers n'existent pas, le code concernant l'entreposage et la manutention de gaz liquéfiés ANSI/NFPA 58 et le code concernant les installations de gaz naturel et de propane CSA B149.

L'appareil doit être situé à au moins 10 pi (3m) de tout cylindre de propane. Cet appareil ne doit pas être dirigé vers un contenant de propane qui se situe à moins de 20 pi (6m).

BRANCHEMENT DU CYLINDRE :

Si vous utilisez des cylindres, ces derniers doivent avoir une capacité minimale de 100lbs. Les cylindres utilisés doivent être du type débit de vapeur seulement.

1. Toute connexion à un cylindre doit être effectuée à l'aide d'une clé à mollette pour serrer l'embout de branchement POL.
2. Lorsque vous branchez ou débranchez le cylindre, assurez-vous que la vanne est bien à la position « fermée ».
3. De l'eau savonneuse doit être appliquée à tous les branchements afin de vérifier qu'il n'y ait aucune fuite du système.

L'alimentation doit être coupée au niveau du cylindre, ou des cylindres, de propane lorsque l'appareil n'est pas en service. Lorsque l'appareil est entreposé à l'intérieur, les cylindres de propane doivent être débranchés de l'appareil et entreposés en respect des normes CSA B149.5 concernant le gaz naturel et le propane.

TUYAUTERIE : Cet appareil doit être installé par un technicien de gaz expérimenté en respect des règlements mis en place par les instances locales compétentes. Le diamètre des tuyaux sera déterminé en fonction de la longueur des tuyaux requise pour l'installation en plus de la classification BTU/h de l'appareil, ou des appareils. Les tableaux de tuyautage adéquats doivent être utilisés pour déterminer le diamètre des tuyaux selon la distance à parcourir entre la source d'alimentation et l'appareil.

ALIMENTATION ELECTRIQUE INDICATOR LUMIERE

La lampe-témoin d'alimentation électrique vous aidera à découvrir n'importe quel pouvoir défectueux fourni au chauffage
La lampe-témoin d'alimentation électrique découvrira l'édiction d'alimentation électrique différente comme; gounding s'écoule ou la Polarité contraire ou les connexions manquantes.



Avertissement des Indications Claires

L'indicateur élégant peut découvrir et afficher les conditions de faute suivantes :

Lumière verte	—————>	Satisfait des Besoins de Pouvoir
Feu rouge Solidet	—————>	Polarité Contraire
Solin du Feu rouge	—————>	Terre ou édiction Neutre

**** ATTENTION****

**SI LE FEU ROUGE EST INDIQUÉ, FAITES DES CORRECTIONS
À L'ALIMENTATION ÉLECTRIQUE AVANT D'ALLUMER
LE CHAUFFAGE. L'ÉCHEC DE FAIRE AINSI
VA FAIRE LE VIDE N'IMPORTE QUELLE GARANTIE**

Conduit de sortie: Le conduit de chauffage Hitex a une résistance minimale de température de 300 F. et comprend un renfort métallique pour éviter l'effondrement. L'appareil de chauffage est conçu pour être utilisé avec deux conduits de 12" diamètre ou un conduit de 16", équipés de raccords de verrouillage / manchon et boucle (FV-HD12 or FV-HDG16x25).

Installez les conduits sur la sortie de l'appareil à l'aide de serrures fournies sur le collier de conduit. Les conduits doivent être inspectés périodiquement pour détecter des déchirures et / ou d'autres marques. Les conduits doivent être entreposé / rangé dans une zone sèche lorsqu'ils ne sont pas utilisés

Conduit à l'entrée: Le conduit doit être utilisé sur l'air de retour 12 ". L'appareil est conçu pour des conduits de diamètre d'entrée de 12 ". (FV-HD12)

ÉLECTRICITÉ :

AVERTISSEMENT

Instructions pour la mise à terre

Pour votre sécurité, cet appareil est muni d'une prise à trois lames avec mise à terre afin de prévenir les risques de choc électrique. Elle doit être branchée correctement dans un réceptacle avec mise à terre dédié aux prises à trois lames.

Une alimentation de 115v doit être disponible. Veuillez noter que l'appareil requiert une puissance de 15 ampères afin de fonctionner correctement. Assurez-vous d'utiliser une rallonge appropriée.

- 12/3 AWG à 50 Pieds
- 10/3 AWG à 100 Pieds

CHAUFFAGE POUR SITES DE CONSTRUCTION SÉRIES FV – SPÉCIFICATIONS DE VENTILATION

1. VERTICAL FLUE TERMINATIONS

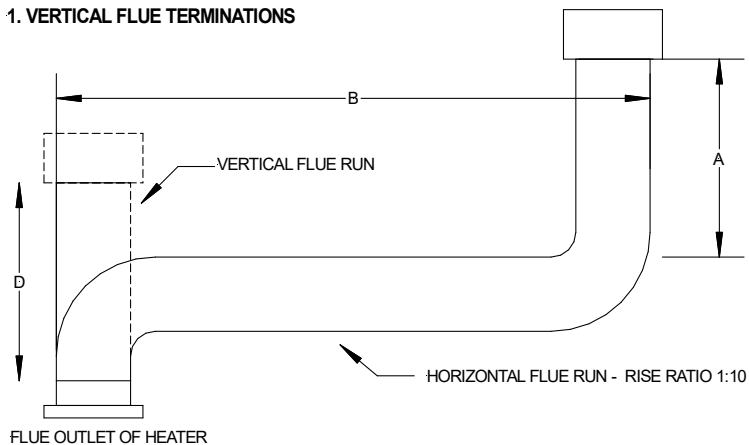

2. HORIZONTAL FLUE TERMINATIONS

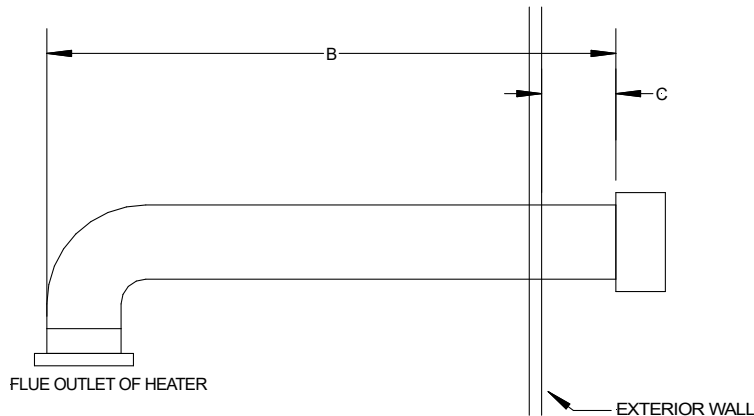

- A - LA TERMINAISON DU TROU D'AÉRATION DOIT ÊTRE PLUS ÉLEVÉE PAR AU MOINS 2 PIEDS QUE TOUT AUTRE POINT SITUÉE À MOINS DE 10 PIEDS DE L'APPAREIL. DANS UNE DISTANCE DE 10 pieds
 - B - DISTANCE HORIZONTALE MAX. DE 30 PIEDS.
N.B. COUDE DE 90 DEG. = MARGE DE 10 PIEDS POUR LE TROU D'AÉRATION HORIZONTAL
COUDE DE 45 DEG. = MARGE DE 5 PIEDS POUR LE TROU D'AÉRATION HORIZONTAL
 - C - LA TERMINAISON DU TROU D'AÉRATION EN POSITION HORIZONTALE DOIT ÊTRE SITUÉE À AU MOINS 4 PIEDS DE TOUTE SURFACE COMBUSTIBLE
 - D - LA TERMINAISON VERTICALE EXTÉRIEURE DU TROU D'AÉRATION DOIT AVOIR UNE LONGUEUR D'AU MOINS 2 PIEDS.
- N.B. TOUTES LES TERMINAISONS DE TROU D'AÉRATION DOIVENT ÊTRE ÉQUIPÉES D'UNE COUVERCLE ANTI-PLUIE CONFORMÉMENT AUX RÈGLEMENTS LOCAUX.

ÉLOIGNEMENT DES COMBUSTIBLES :

Modèle FVN/P-200

<u>HAUT</u>	<u>DEVANT</u>	<u>COTÉS</u>	<u>ARRIÈRE</u>	<u>CONDUIT DE FUMÉE</u>
3 pi	10 pi	1 pi	2 pi	3 pi

ENTRETIEN :

- Chaque appareil de chauffage devrait faire l'objet d'une inspection avant chaque utilisation, et annuellement au minimum, qui sera effectué par un technicien de service qualifié. Tout manquement à cet égard pourra entraîner le fonctionnement inadéquat de l'appareil ou causer des blessures graves.**
- Le tuyautage doit faire l'objet d'une inspection visuelle avant chaque utilisation de l'appareil. Si vous observez des signes d'usure, ou si le tuyau a été sectionné, il doit être remplacé avant de mettre l'appareil de chauffage en marche. Lors du remplacement du tuyau, utilisez le modèle recommandé par le fabricant.
- L'appareil doit être tenu éloigné des matières combustibles, essence et tout autre vapeur inflammable ou liquide.
- Le flux de combustion et d'aération ne doit pas faire l'objet d'une obstruction. Bien vérifier l'assemblage du ventilateur et assurez-vous que le moteur et la lame fonctionnent correctement.
- Vous pouvez débarrassez l'appareil des accumulations de poussière et de saleté à l'aide d'air comprimé. N.B. Ne pas utiliser de l'air comprimé à l'intérieur du tuyautage ou des composants du régulateur.

6. Le commutateur de seuil du ventilateur (Part# FV-407A) doit être remplacé si le moteur du ventilateur ne s'arrête pas après le refroidissement de l'échangeur de chaleur.
7. Les commutateurs de seuil maximal (Pièce # FV-406) doivent être vérifiés chaque saison. Ces commutateurs assurent que le brûleur s'éteint si la température au niveau de la sortie dépasse les 250 F.
8. L'échangeur de chaleur doit être nettoyé lorsque des traces de fumée sont encore présentes après avoir ajusté le brûleur.

INSTRUCTIONS DE DÉMARRAGE :

1. Assurez-vous que le commutateur est sur "ARRÊT".
2. Assurez-vous que le fil d'alimentation a été mis à terre sur une surface bien nivelée.
3. Branchez le fil d'alimentation à une prise de 115v/15amp.
4. Assurez-vous que la lumière de l'indicateur intelligent est verte. Si elle ne l'est pas, consultez l'étiquette de l'Indicateur d'Alimentation avant de démarrer l'appareil.
5. Pour contrôler l'appareil manuellement, mettez le commutateur sur "MANUEL".
6. Pour contrôler le thermostat, mettez le commutateur sur "THERMOSTAT".

N.B.

1. Si vous utilisez le thermostat de l'appareil, ce dernier doit être démarré en position « Thermostat ».
2. Lorsque que vous alternez entre une utilisation en manuel et avec thermostat, laissez l'appareil en mode "ARRÊT" pendant 30 secondes afin d'éviter le verrouillage automatique du brûleur.
3. Lorsque vous utilisez un générateur pour assurer l'alimentation électrique, assurez-vous qu'il soit mis à terre correctement et que le générateur ait une fréquence de 60Hz.
4. Si vous utilisez un générateur et que ce dernier n'a plus de combustible, assurez-vous de mettre le commutateur sur "ARRÊT" avant de redémarrer le générateur, autrement, vous risquez d'endommager l'appareil.

ARRÊT DE L'APPAREIL :

1. Fermez la vanne principale d'alimentation en gaz lorsque l'appareil est en marche.
2. Mettez le commutateur sur "ARRÊT".
3. Débranchez l'appareil de la source d'alimentation.

N.B. Le ventilateur continuera à tourner après l'arrêt du brûleur. Le ventilateur cessera de tourner après le refroidissement de l'appareil.

SI L'APPAREIL NE DÉMARRE PAS :

1. Poussez le bouton de mise à zéro manuelle situé à l'arrière du brûleur.
2. Vérifiez la pression entrante du gaz. La pression d'alimentation et du manifold doit être conforme à celle indiquée sur la plaque signalétique.
3. Assurez-vous d'utiliser une alimentation électrique et une rallonge appropriées.
4. Si l'appareil ne démarre pas après 3 tentatives, contactez votre fournisseur.

RECOMMANDATIONS POUR UNE UTILISATION SÉCURITAIRE :

1. Utilisez seulement avec le propane ou le gaz naturel. Voir l'étiquette d'accréditation.
2. Utilisez le commutateur pour arrêter l'appareil. Ne pas tenter d'arrêter l'appareil en débranchant le fil d'alimentation électrique.
3. Ne pas utiliser la prise de thermostat pour brancher autre chose qu'un thermostat.
4. Suivez les recommandations concernant l'alimentation électrique qui figurent sur la plaque signalétique et/ou dans ce manuel.
5. Avant d'enlever tout élément de protection ou d'effectuer toute opération d'entretien, débranchez l'appareil de sa source d'alimentation électrique.

AJUSTEMENT D'AIR DE COMBUSTION :

N.B. Il est important d'employer un analyseur de combustion approuvé afin d'assurer une combustion complète.

L'ajustement d'air doit être effectué de façon à obtenir 10% CO₂ pour le gaz naturel et 12% CO₂ pour le propane.

RÉGLAGE DE LA PLAQUE D'AJUSTEMENT D'AIR

A) Pour régler le flux d'air de combustion, ajustez manuellement la PLAQUE D'AJUSTEMENT D'AIR (1) après avoir dévissé les VIS DE FIXATION (2 & 3). Le réglage initial de la plaque d'ajustement d'air doit être effectué selon la colonne numéro 5 du tableau de réglage du brûleur.

B) Le chiffre approprié sur la PLAQUE

D'AJUSTEMENT MANUELLE D'AIR (1) avec L'INDICATEUR DE RÉGLAGE (4) du ventilateur. Une fois réglée, la plaque d'air doit être fixée solidement en place en VIS 2 et 3.

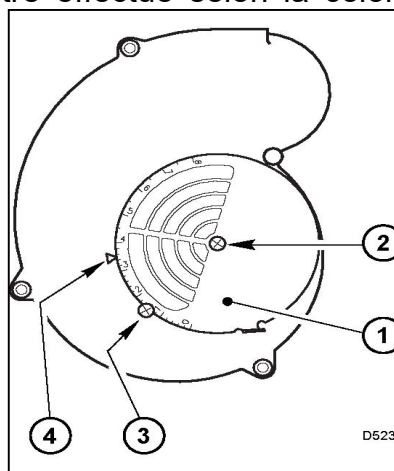

doit être aligné sur le boîtier d'ajustement revissant les

C) La position définitive de la plaque d'air sera différente pour chaque installation. Utilisez des instruments pour établir les réglages appropriés des niveaux maximaux de CO₂.

N.B. Il est normal d'observer un changement du niveau de gaz de conduit et de CO₂, et de la température, lorsque le boîtier du brûleur est remis en place. Il est donc important de bien remettre le boîtier en place avant d'effectuer les analyses définitives des instruments afin de garantir la précision des résultats.

TABLEAU DE RÉGLAGE DU BRÛLEUR

1	2	3	4
ALLURE DE CHAUFFE (BTU/H)	ORIFICE-GN	RÉGLAGE TÊTE	AMORTISSEUR D'AIR
200,000	PIÈCE # FVN-226	5	3.0 PL 3.5 GN

AJUSTEMENT EN FONCTION DE LA TEMPÉRATURE (ATTACHÉE A L'INTERRUPTEUR DU VENTILATEUR)

La jauge d'isolement de température doit toucher toujours l'échangeur de chaleur.

La jauge d'isolement de température contrôle le flux d'air sur l'interrupteur du ventilateur, ce qui élimine tout cycle inutile du ventilateur. La jauge de température peut être réglée pour différentes températures extérieures, et ce en tournant l'emplacement des trous de la jauge de température. Delà donnera une performance maximale de l'unité dans différentes applications.

Si l'alimentation d'air est chaud (-5° C, application intérieure) :

Tournez la jauge de température afin que les trous soient parallèles a l'échangeur de chaleur. Cela aidera la circulation de l'air afin de refroidir et a ne pas surchauffer : Voir suivant

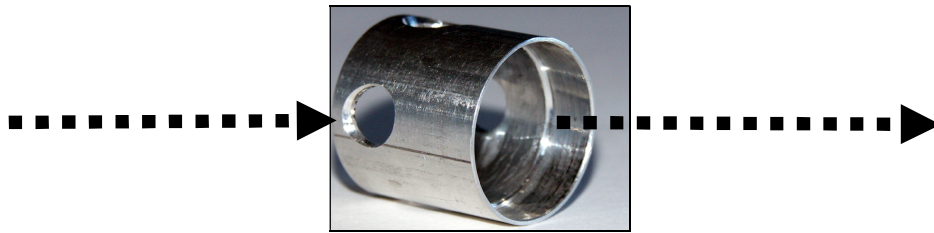

Si l'alimentation d'air est froide (Au-dessous de -5°C) :

Tournez la jauge de température afin que les trous soient fermes lorsque l'air passe par l'échangeur de chaleur. Cela réduira le cycle du ventilateur et l'unité s'éteindra. Voir ci-dessous :

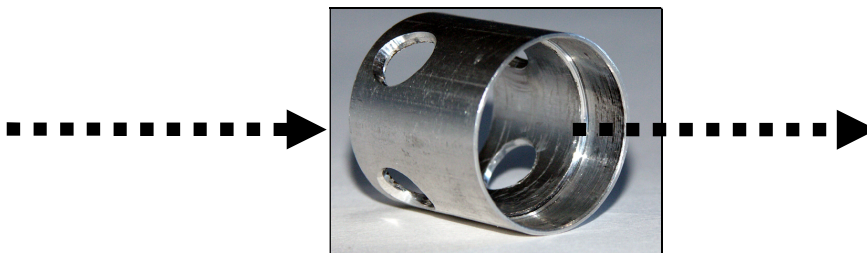

Dans des conditions de froid extrême, recouvrir les trous de la jauge de température par un ruban adhésif. Assurez-vous que la jauge d'isolement de température est réajustée pour conditions météorologiques plus chaudes. Le non-respect de cette consigne peut entrainer la combustion des interrupteurs du ventilateur- non couverts par la garantie.

PRINCIPAL BURNER COMPONENTS

1. Electric air shutter assy. (Optional)
2. Field wiring terminal Block
3. Capacitor
4. Gas valve Transformer 120V/24 V (Optional)
5. Integrated primary/ Ignition control
6. PSC burner motor
7. Combustion air proving switch

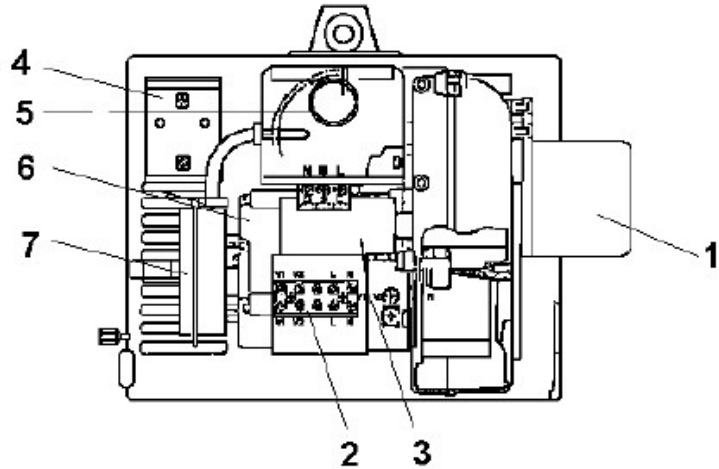

BURNER DIMENSIONS

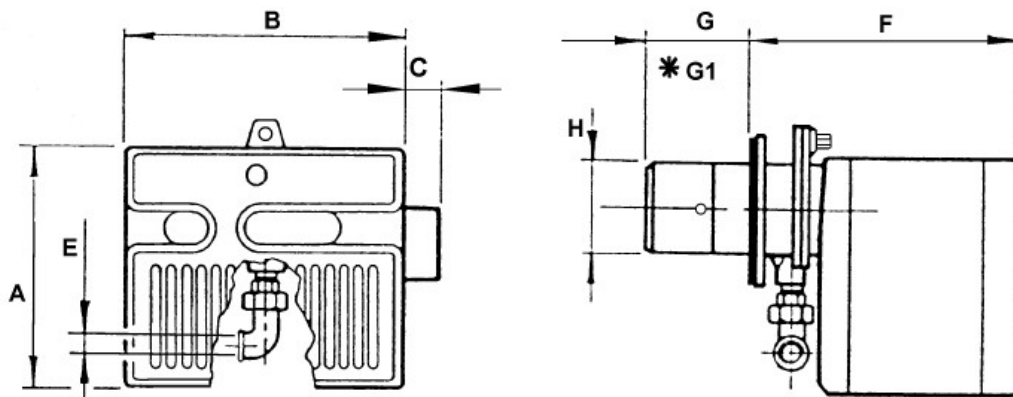

Modèle 200	A	B	C	F	G	*G1	H
Pouces	9 3/16	10 11/16	6 11/16	11 5/8	3 15/16	10	3 9/16
mm	233	272	35	295	85	255	91

*G1 correspond à la version LBT
L'épaisseur du joint de culasse est de 4mm.

AJUSTEMENT DES ÉLECTRODES ET DE LA SSONDE DE FLAMME

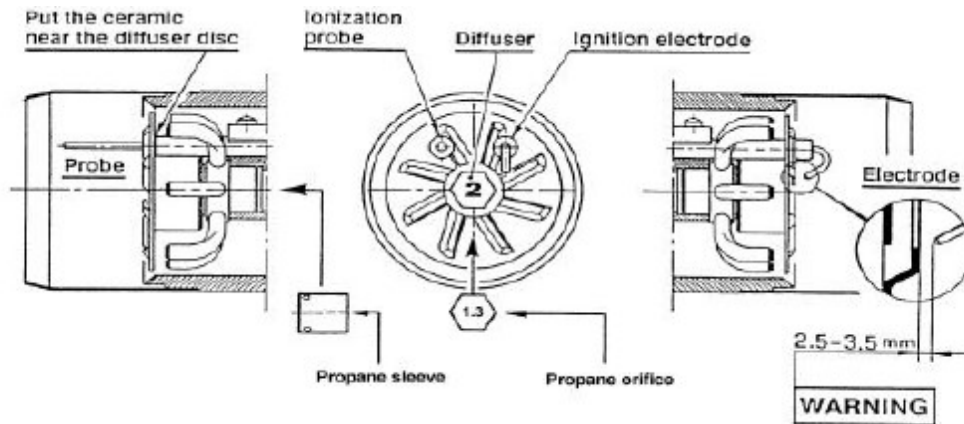

N.B.

Ne pas tourner l'électrode d'allumage. Laissez-la telle qu'elle est illustrée. Si l'électrode d'allumage est placée à proximité de la sonde d'ionisation, l'amplificateur du boîtier de contrôle pourra être endommagé.

SCHÉMA TYPIQUE DU TRAIN DE GAZ

FOURNIT SUR LE TERRAIN

FOURNIT PAR RIELLO

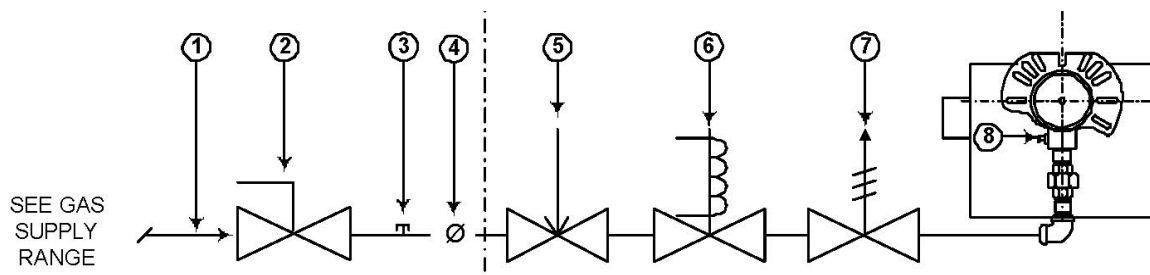

NOTE: ITEMS 5,6 & 7 COMBINATION GAS VALVE(S) ASSEMBLIES MAY BE UTILIZED WHERE APPROVED.

LÉGENDE - TRAIN DE GAZ

- | | |
|--|--|
| <p>1 ALIMENTATION EN GAZ & DIRECTION DU FLUX</p> <p>2 COMME VANNE MANUELLE DE COUPURE D'ALIMENTATION PRINCIPALE</p> <p>3 POINT DE TEST PRESSION D'ALIMENTATION EN GAZ (FOURNIT SUR LE TERRAIN)</p> <p>4 DIAMÈTRES DES TUYAUX DU TRAIN DE GAZ : BRÛLEUR G200 1/2" NPT</p> | <p>5 REGULATEUR DE PRESSION D'APPAREIL ALIMENTÉ EN GAZ</p> <p>6 VÉROUILLAGE DE SÉCURITÉ VANNE DE GAZ (VS) 24V OU 120V FOURNI)</p> <p>7 VANNE DE GAZ PRINCIPALE (V1) 24V OU 120V ÉTAGE SIMPLE</p> <p>8 POINT DE TEST MANIFOLD DU BRÛLEUR DE GAZ</p> |
|--|--|

FIELD WIRING DIAGRAM

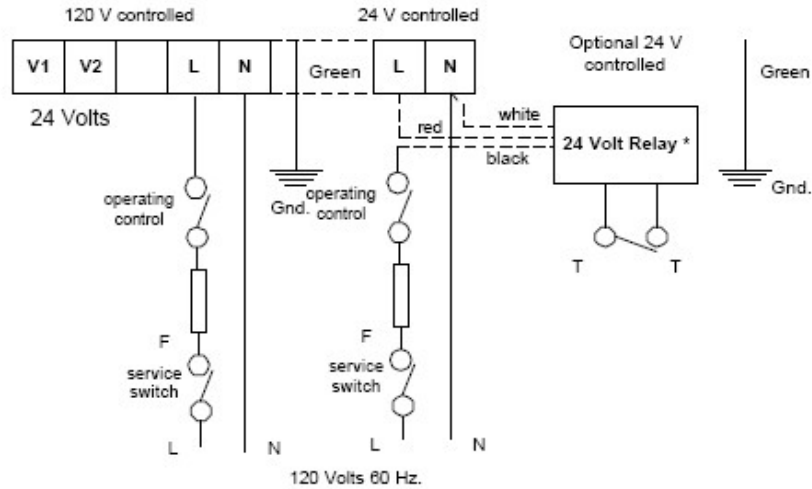

LEGEND

L = Line 1 (phase)	Gnd. = Ground
N = Line 2 (Neutral)	V1, V2 = Gas valve terminal
F = Fuse	TT = Thermostat
* 24 V switching relay as approved optional	

FACTORY WIRING DIAGRAM

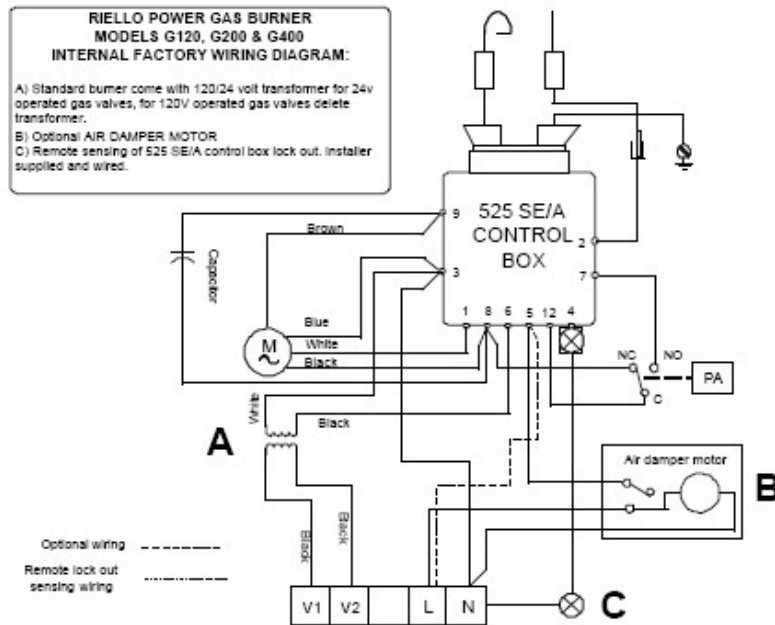

G 200 DUAL FUEL LP/NG BURNER - PARTS DIAGRAM

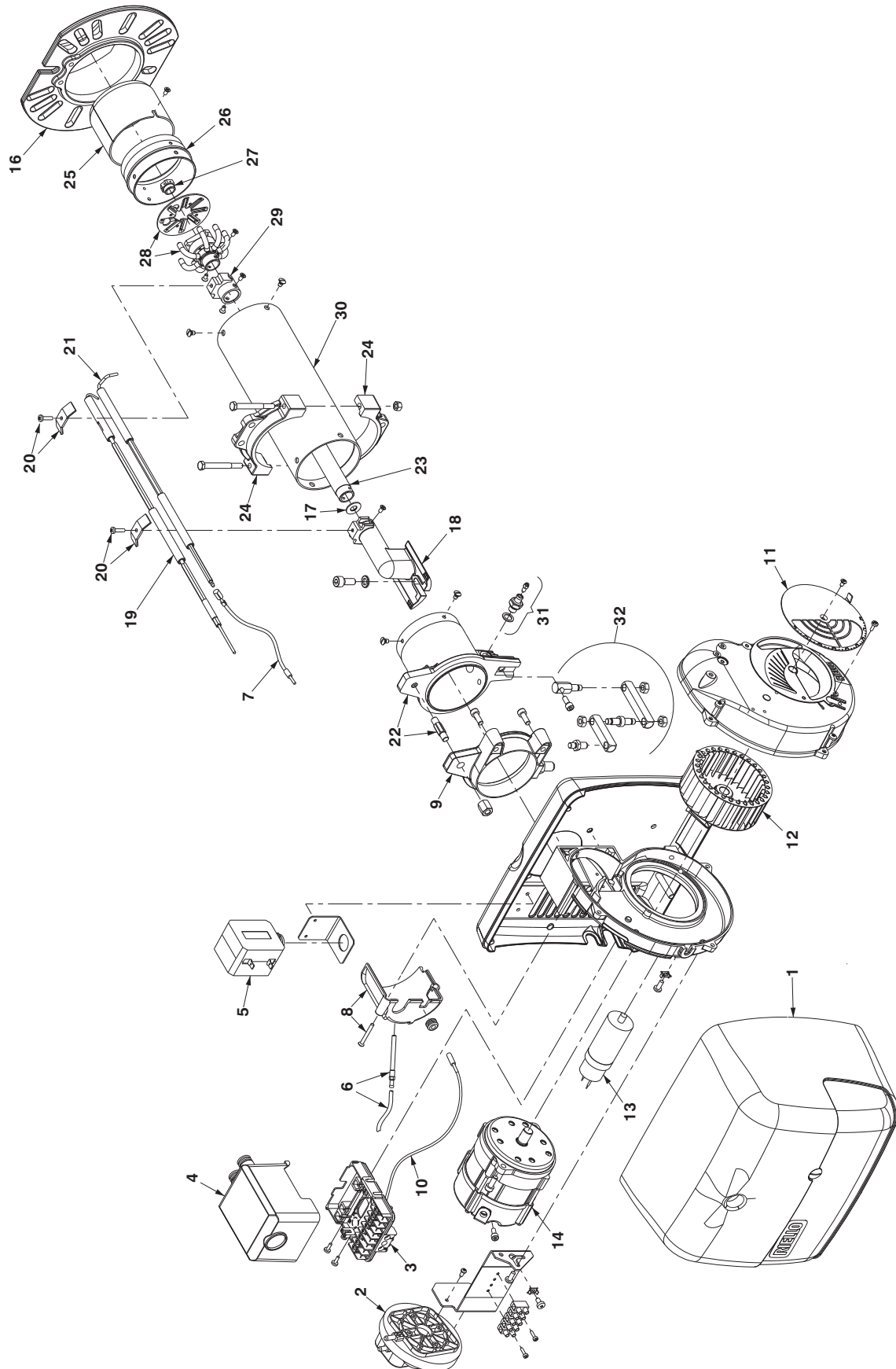

RIELLO BURNER G200 - PARTS LIST DIAGRAM

N#	PART NUMBER	DESCRIPTION
1	FV-20136483-LPGN	COUVERT DE PLASTIQUE POUR BRULEUR AVEC ETIQUETTE
2	FVNP-3020321	INTERRUPTEUR DE PRESSION D'AIR POUR BRULEUR
3	FVNP-3002307	SOUS -BASE BRULEUR
4	FVNP-300162	MODULE D'ALLUMAGE
5	FVNP-3007305	TRANSFORMEUR
6	FVNP-3007288	TUBE D'INTERRUTEUR D'AIR & CONNECTEUR
7	FVNP-3007310	FIL D' IONISATION
8	FVNP-3007292	AMORTISSEUR D'AIR
9	FVNP-3006687	COLLIER DE MONTAGE
10	FVNP-3007448	FIL DE MISE A TERRE & CONNECTEUR POUR BRULEUR
11	FVNP-3007204	PLAQUE DE COUVERCLE DE TUBE A AIR
12	FV-3005708	VENTILATEUR
13	FVNP-3005834	CONDENSATEUR
14	FVO-C7001034	MOTEUR
16	FVO-3005855	BIDE UNIVERSELLE DE MONTAGE
17	FVNP-3020228	DIAPHRAM
18	FVNP-3006695	COUDE DU BRÛLEUR
19	FVNP-3007274	ASSEMBLAGE ELECTRODE
20	FVNP-3007265	ÉLECTRODE & COLLIER DE SERRAGE D'IONISATION
21	FVNP-3020206	ASSEMBLAGE TIGE DE FLAMME
22	FVNP-3007298	COLLECTEUR
23	FVNP-3007289	TUBE NG
24	FV-3005854	DEMI - BRIDE
25	FVNP-3006394	CHEMINÉE D'ÉCHAPPEMENT
26	FVNP-3007281	TOOTHE
27	FVN-226	ORIFICE BRULEUR
28	FVNP-3006899	TETE DE DISTRIBUTEUR & PLAQUE MELANGEUSE
29	FVNP-3007303	SUPPORTE D'ELECTRODE
30	FVNP-3007284	EXTENSION
31	FVNP-3005447	APDAPTEUR POINT DE TEST DE PRESSION DE GAZ
32	FVNP-3000870	CHARNIÈRE ASSEMBLÉE



26 Benfield Drive , St.Catharines Ontario Canada
905-685-4243

FVNP-200RC – PARTS LIST



**MOTEUR DE VENTILATEUR
½ CH
FV-201**



**ROUE A AUBES 14"
FV-202RC**



**14" VENTURI
FV-202RCA**



**ROUE 12"
FV-203A**



**ROULETTE A VERROUILLE 6"
FV-207**



**EXCHANGEUR DE CHALEUR
SS
FV-205**



**SEUIL MAXIMAL (180F)
FV-242
SEUIL MAXIMAL (150F)
FV-437**



**COMMUTATEUR DE
VENTILATEUR
FV-407A**



**JOINT EN SILICONE
FV-407G**



**JAUGE DE TEMPERATURE
HOLES – FV-433
SOLID – FV-433B**



**INTERRUPTEUR A BASCULE
FV-409**



**LUMIERE ROUGE
FV-411**



**LUMIERE POUR INDICATEUR
INTELLIGENT
FV-450SI**



**PRISE DE THERMOSTAT (SUR
BOITIER DE COMMANDE)
FV-414B**



**FIL D'ALIMENTATION 12"
FV-204**

FVNP-200RC – PARTS LIST



CONNECTEUR MALE
POUR FV-THB
FV-415A



BOITE DE CONTROLE
FV-2P08RC



COUVERCLE DE LA BOITE
DE CONTROLE
FV-2P09RC



BOITE DE LIMTE (UN TROU)
FV-P11
BOITE DE LIMTE (DEUX TROUS)
FV-P10



COUVERCLE DE BOITE
DE LIMITE
FV-P12



TIGE DE ROUE SERIE
FV-240



CAPOT
FV-208RC



ANNEAU INTERNE DE LA
PLAQUE DE CAPOT
FV-208IR



PLAQUE INTERNE DU CAPOT
FV-208IFP



SUPPORT DE MONTAGE
DU MOTEUR
FV-2P05RC



PANNEAU DE BRULEUR
FV-2P04RC



PLAQUE DEVANTURE
FV-234CB12 – 12"
FV-234CB16 – 16"



CHASSIS
FVNP-2FRC



PANNEAU SUPERIEUR
FV-2P01RC



PANNEAU DU CORPS
INFERIEUR
FV-2P02

FVNP-200RC– PARTS LIST



**4 WIRE BX CABLE
HIGH LIMIT BOX TO
CONTROL BOX
FV-471**



**2 WIRE BX CABLE
(HIGH LIMIT BOX TO
HIGH LIMIT BOX
FV-472**



**BRULEUR G200
FVNP-224**



**ORIFICE DU BRULEUR
FVN-226**



**JOINT DE CULASSE BRULEUR
FV-231**



**1/2" VALVE DE SELECTION DE
CARBURANT
FVNP-231
1/2" VALVE D'ARRET
2103-D-CGA**



**1/2" SOUIPAPE DE GAZ
FVNP-C5850608**



**REGULATEUR MAXITROL
FVNP-C5852000**



**TASSEAU DE MONTAGE
POUR ASSEMBLAGE DE VANNE
FVNP-230**

LISTES DE PIECES FVNP-200RC

NUMERO DE PIECE	DESCRIPTION
FV-201	Moteur de ventilateur 1/2 CH
FV-202RC	Roue a aubes 14"
FV-200RCA	14" Venturi
FV-203A	Roue 12"
FV-204	Fil D'alimentation 12"
FV-205	Echangeur de chaleur SS
40-113-D3.5GALV	1/2" x 3.5" Embout galvanise
40-108-8GALV	1/2" Couvercle galvanise
FVNP-2FRC	Chassis
FV-2P01RC	Panneau Superieur
FV-2P02	Panneau du corps inferieur
FV-2P04RC	Panneau du bruleur arriere
FV-2P05RC	Support de montage du moteur
FV-208RC	Capot
FV-208IFP	Plaque interne du capot
FV-208IR	Anneau interne de la plaque de capot
FV-2P08RC	Boite de controle
FV-2P09RC	Couvercle de la boite de controle
FV-P10	Boite De Limite (Deux Trous)
FV-P11	Boite De Limite (Un Trous)
FV-P12	Couvercle De Boite De Limite
FV-242	Commutateur de seuil (180 F)
FV-407A	Commutateur de ventilateur
FV-407G	Joint en silicone pour commutateur de seuil ventilateur
FV-207	Roulette a verrouille
FV-409	Interrupteur a bascule
FV-411	Lumiere rouge
FV-414B	Prise de thermostat (sure boitier de commande)
FV-415A	Connecteur Male pour FV-THB
FVNP-224	Bruleur Riello G200 (LP/NG)
FVNP-231	Valve de sélection de carburant
FV-231	Joint de culasse bruleur
FV-433	Jauge de temperature
FV-433B	Jauge de temperature pleine
FV-234CB12	Plaque devanture (1 x 12")
FV-235CB16	Plaque devanture (1 x 16")
FVNP-C5850608	1/2" Soupape de Gaz >2019
FVNP-C5852000	Regulateur Maxitrol >2019
FV-437	Seuil maximal (arriere) 150F
FV-240	Tige de roue serie
FV-446	Verre optique c/w joint de culasse fibre

FV-447	Rondelle pour verre optique
FV-450SI	Lumiere pour indicateur intelligent
FV-471	Cable BX 4 Fils
FV-472	Cable BX 2 Fils
2103-D-CGA	Valve d'arrêt

	ACCESSOIRES
FV-HD12	Conduit en toile 12" x 12pi
FV-HD12X25	Conduit en toile 12" x 25pi
FV-HDG16	Conduit en toile 16" x 25pi
FV-THB	Thermostat avec fil 25 pi
FV-VK	Trou d'aeration 6" x 3pi avec couvercle antipluie

SERIES FV-200RC - SCHEMA DE CABLAGE 2018

